

1. Гласных букв в русском языке:

- А) Десять
- В) Шесть
- С) Тридцать шесть
- D) Двадцать один

2. Укажите имя существительное 2 склонения

- А) Кошка
- В) Зеркало
- С) Звезда
- D) Саня

3. Определите существительное с пропущенной гласной -о-:

- А) Скворц...м
- В) Груш...й
- С) Зайц...м
- D) Умельц...м

4. Слово с ударением на первом слоге:

- А) Убранство
- В) Шевелить
- С) Юрта
- D) Число

5.



Укажите ряд слов, в котором ё обозначают один звук

- А) Ёмкость, твёрдый
- В) Берёза, мёд
- С) Маёвка, чёрный
- D) Тёмный, ёлка

6. Укажите глаголы 2 спряжения:

- А) Смотреть, терпеть
- В) Думать, хотеть
- С) Лететь, вскопчить
- D) Ходить, брить

7. Укажи устаревшее слово

- А) Плёйер
- В) Десница
- С) Бизнесмен
- D) Маркер

8. Определите существительное с пропущенной гласной -е-:

- А) Трубач...м
- В) Огурц...м
- С) Ключ...м
- D) Волчиц...й

9. Укажите неизменяемое существительное

- А) Погода
- В) Дождь
- С) Радио
- D) Гроза

10. Укажите личное местоимение в творительном падеже

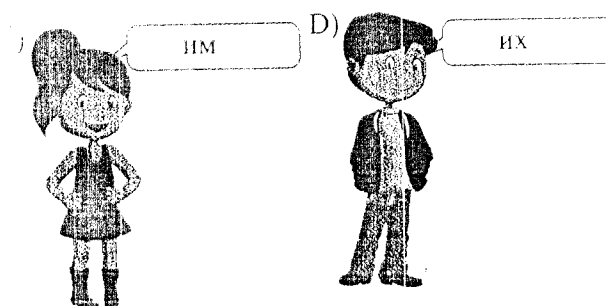
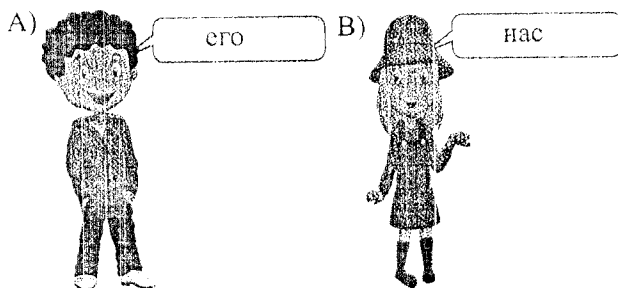

11. Укажите существительное с мягким знаком после шипящих

- A) Фарш...
- B) Ключ...
- C) Шалаш...
- D) Помощ...

12. Нет непроизносимого согласного

- A) Здра...ствуй
- B) Крас...ный
- C) Поз...но
- D) Ус...но

13. Слова одной и той же части речи, близкие по значению, но разные по звучанию и написанию

- A) омонимы
- B) устаревшие слова
- C) синонимы
- D) антонимы

14. Укажите порядковое числительное

- A) третий
- B) тройка
- C) три
- D) тридцать

15. Гласные буквы *е, ё, ю, я* обозначают один звук:

- A) После согласных.
- B) После гласных.
- C) После мягкого знака.
- D) После твердого знака.

16. Слово без мягкого знака в варианте:

- A) Отходы производства здесь перерабатывают...ся.
- B) Как весело дружно смеят...ся.
- C) Нелегко справит...ся с трудной задачей.
- D) Волков боят...ся – в лес не ходить.

17. Имя прилагательное отвечает на вопросы

- A) Кто? Что?
- B) Откуда? Какой?
- C) Какой? Какая?
- D) Где? Куда?

18. *Тише едешь – дальше будешь.* – эта фраза

- A) пословица
- B) сказка
- C) рассказ
- D) быль

19. К именам собственным не относится

- A) имена людей
- B) клички животных
- C) географические названия
- D) названия предметов

20. Укажите предложение, в котором есть неизменяемое существительное.

- A) В полдень всё небо застелила мгла.
- B) Мне родители купили новое пальто.
- C) Впереди крыжовник зреет, позади малина спеет.
- D) Деревья покрыты инеем.

© «Достык» Билим беру орталыгы

**ТЕСТ ПО ПРЕДМЕТУ
РУССКИЙ ЯЗЫК ЗАВЕРШЕН**

1. Разминка для ума:

Найдите значение выражения:

$$71208 : 8 - 28445 : 5$$

- A) 3048
- B) 3212
- C) 3246
- D) 3148

2. Веселая геометрия:

Сколько треугольников изображено на рисунке?

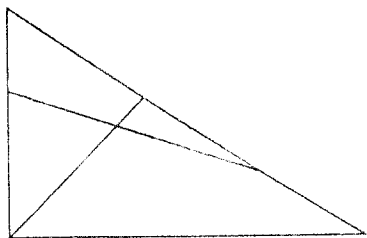

- A) 4
- B) 7
- C) 5
- D) 6

3. Разие нравятся печенье в форме звездочки.

Помогите Разие выбрать правильную форму для печенья:

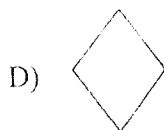
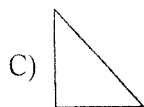
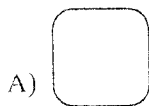

4. Геометрия каждый день:

Найдите площадь всей плитки, если она поделена на 4 одинаковые плитки.

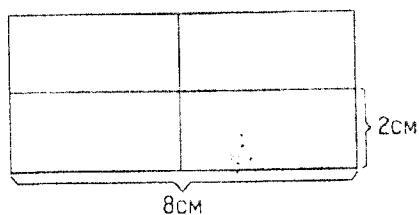

- A) 48 см^2
- B) 35 см^2
- C) 36 см^2
- D) 32 см^2

5. Разминка для ума

Вычислите: $2500 \cdot 104$

- A) 265000
- B) 280000
- C) 260000
- D) 274000

6. Багдад посмотрел на часы, которые показывали время указанное на рисунке. Через 37 минут он должен разбудить Разие. Когда ей встать?

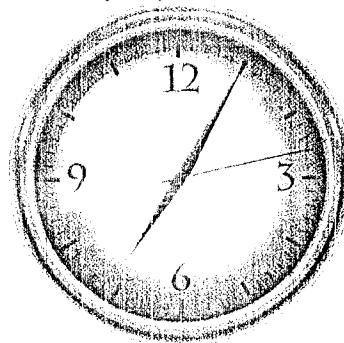

- A) 2:02
- B) 7:42
- C) 2:12
- D) 7:52

7. Сон Разие:

Молодцы Ребята! Теперь выполните эту задачу!

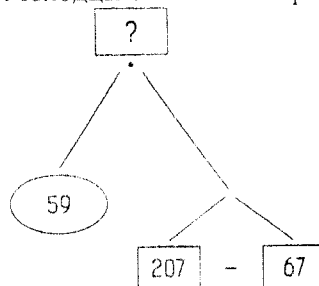

- A) 6840
- B) 7860
- C) 4500
- D) 8260

8. На входе в зоопарк, была задача. Требовалось найти птицу, у которой наибольшее значение тысячного разряда.



- A) Первая птица
- B) Вторая птица
- C) Третья птица
- D) Четвертая птица

9. В парке предлагали бесплатные напитки тем, кто найдет объем и ширину коробки. Разия без проблем справилась с задачей. Что она ответила?

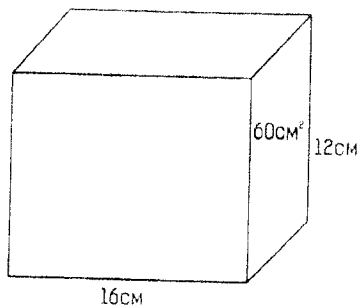

- A) 840 см^3 и 6 см
 B) 860 см^3 и 5 см
 C) 1080 см^3 и 6 см
 D) 960 см^3 и 5 см
10. В зоопарк приходило много людей и их разбивали по группам. 300 человек разделились по 15 человек в одной группе, остальные делились по 18 человек в одной группе. Сколько всего групп людей было в зоопарке, если всего пришло 570 людей?
- A) 40
 B) 25
 C) 35
 D) 45

11. 16 учеников первой группы набрали по 28 баллов, а 15 учеников второй группы набрали по 36 баллов. На сколько баллов больше набрали ученики второй группы чем ученики первой группы? Какие вычисления сделала Разия, чтобы верно решить данную задачу:

- A) $16 \cdot 28 - 15 \cdot 36$
 B) $28 \cdot 36 - 16 \cdot 15$
 C) $15 \cdot 36 - 16 \cdot 28$
 D) $16 \cdot 36 - 15 \cdot 28$

12. Разминка для ума:

Решение каких уравнений имеет ответ 150?

I. $2 \cdot x = 300$

IV. $4x - 200 = 600$

II. $3x - 50 = 400$

V. $x - 100 = 150$

III. $x + 50 = 250$



- A) I, II, V
 B) I, IV
 C) I, II
 D) III

© «Достык» Білім беру орталығы

13. Багдат с Разией пошли в зоопарк со скоростью 4 км/ч, из зоопарка в это время вышел им навстречу вышел друг Багдата со скоростью 5,5 км/ч. Через два часа они встретились. Определите расстояние между домом Разии и Зоопарком.

- A) 23 км
 B) 21 км
 C) 14 км
 D) 19 км

- 14.



Багдат за 1 час приготовил 14 печений. За сколько часов он изготовит 42 таких печений?

- A) 3 ч
 B) 4 ч
 C) 2 ч 30 мин
 D) 2 ч

МАТЕМАТИКА

15. Разия подошла к вольеру, где было написано, что данный зверь развивает скорость до

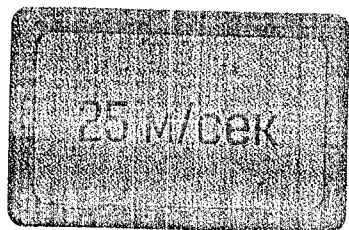

Сколько это будет в км/ч?

- A) 90 км/ч
 B) 150 км/ч
 C) 120 км/ч
 D) 100 км/ч
16. На уроке Арман научился быстро находить разность двух цифр.

$$\begin{aligned} 93 + 5 &= 98 \\ 98 - 58 &= 40 \\ 40 - 5 &= 35 \end{aligned}$$

Найдите две цифры которые отнимает Арман по этому методу, если этот метод указан на рисунке.

- A) 98 - 53
 B) 90 - 53
 C) 98 - 63
 D) 93 - 58
17. Решив задачу вы найдете стоимость билета для Разии.

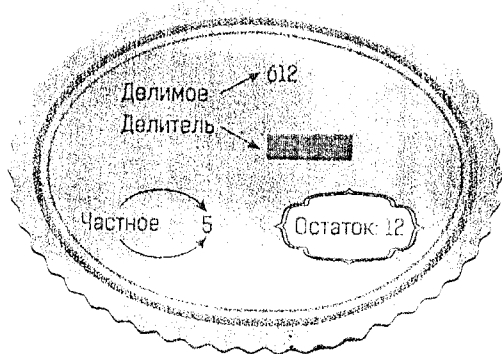

- A) 200
 B) 120
 C) 240
 D) 180

18. Для получения сувенира Разие нужно было у входа подставить верное число, вместо А. Какое число следует ей поставить?

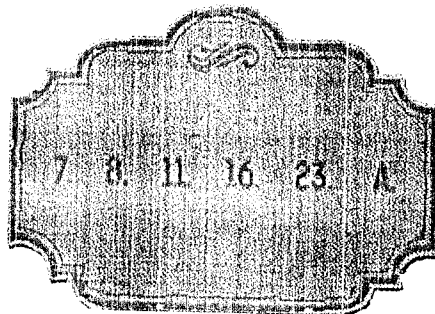

- A) 31
 B) 32
 C) 33
 D) 34

19. Задание от учителя:



Дети, найдите остаток от деления 87420 на 348.

- A) 24
 B) 86
 C) 198
 D) 72

© «Достық» Білім беру орталығы

20. Багдат и его сосед покупали специальные открытки. Багдат потратил на открытки 6000 тенге, а его сосед купил на 4 открытки больше и потратил 7600 тенге. Сколько всего открыток купили они оба?

- A) 28
 B) 32
 C) 34
 D) 36

ТЕСТ ПО ПРЕДМЕТУ
 МАТЕМАТИКА ЗАВЕРШЕН

1. В результате самого раннего разделения труда кем впоследствии стали собиратели?

- A) рыбаками
- B) охотниками
- C) земледельцами
- D) животноводами

2. На какой почве лучше всего растут растения?

- A) Глинистая
- B) Чернозем
- C) Песчаная
- D) Солончаки

3. Что является изобретением человеческого разума, нашим духовным богатством, которое бережно передается из поколения в поколение как источник знаний и средство воспитания?

- A) Общество
- B) Книга
- C) Учитель
- D) Государство

4. Вы идете по побережью и замечаете некий предмет на горизонте океана. Спустя некоторое время вы понимаете, что это корабль. Какой из нижеследующих вариантов соответствует впервые увиденному вами виду?

A)



B)



C)

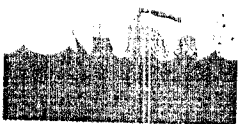

D)



5. На какой карте можно увидеть полезные ископаемые Казахстана?

- A) Политической
- B) Физической
- C) Туристской
- D) Климатической

6. Что служит главным источником питания для подземных вод?

- A) Реки
- B) Озера
- C) Дождь и снег
- D) Иней, изморозь

7. Где в Казахстане бахчевое хозяйство получило большое развитие?

- A) В Актюбинской области на берегах реки Ор
- B) В Акмолинской области на берегах Ишима
- C) В Павлодарской области на берегах Иртыша
- D) В Кызылординской области на берегах Сырдарьи

8. Для какого из перечисленных растений не требуется большое количество тепла и влаги?

- A) Рис
- B) Хлопок
- C) Пшеница
- D) Виноград

9. Небольшую часть океана, обособленную сушей, называют

- A) Море
- B) Озеро
- C) Остров
- D) Река

10. Определите растение луга.

- A) Иван-чай
- B) Ковыль
- C) Мак
- D) Жужун

11. В какой местности расположен Маркакольский заповедник?

- A) Пустыня
- Б) Стень
- С) Горы
- D) Море

12. Укажите неправильное последствие вращения Земли вокруг своей оси.

- A) Смена дня и ночи
- Б) Изменение длины тени
- С) Смена времен года
- D) Сутки

13. Во сколько раз Земля уменьшена на глобусе с масштабом 1:250 000 000?

- A) 250
- В) 50 000
- С) 25 000 000
- D) 250 000 000

14. Укажите озеро в Казахстане, одна сторона которого соленая, а другая пресная.

- A) Алаколь
- В) Маркаколь
- С) Балхаш
- D) Тенгиз

15. Наряду с нашей страной весь мир придает особую важность сохранению сокровищ, относящихся ко Всемирному наследию человечества. Какой из нижеследующих объектов нашей страны относится ко Всемирному наследию?

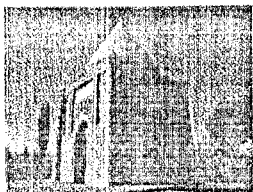

A) Мавзолей Айша биби

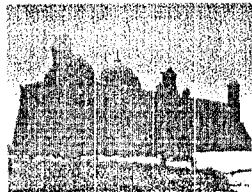

В) Мавзолей Арыстан баба



С) Мавзолей Ахмеда Яссауи

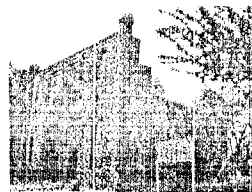

D) Мавзолей Каракхани

16. Сколько времени Земля тратит на полный оборот вокруг Солнца?

- A) 1 сутки
- В) 1 неделю
- С) 1 месяц
- D) 1 год

17. Какой из перечисленных металлов относится к черным?

- A) Алюминий
- В) Медь
- С) Железо
- D) Золото

18. Как Солнечное тепло распределяется по земной поверхности?

- A) Под прямым углом
- В) Одинаково по всей поверхности
- С) Неравномерно
- D) Никак

19. Какой материк состоит из двух частей: Европы и Азии?

- A) Австралия
- В) Африка
- С) Антарктида
- D) Евразия

20. Когда Северное полушарие Земли получает больше солнечного тепла, чем Южное полушарие?

- A) Летом
- В) Зимой
- С) Весной
- D) Осенью

© «Достык» Білім беру орталығы

ТЕСТ ПО ПРЕДМЕТУ
ПОЗНАНИЕ МИРА ЗАВЕРШЕН